

# REPISA RECTÁNGULO NÓRDICA

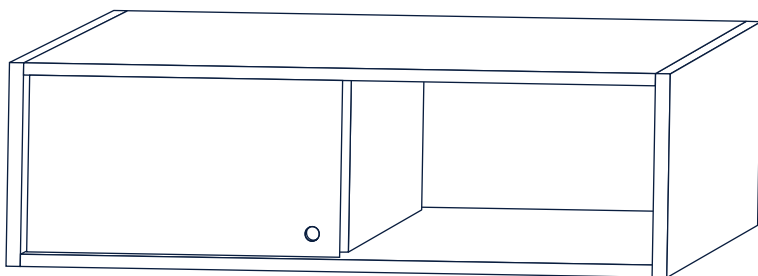

MANUAL DE INSTRUCCIONES  
MANUAL DE INSTRUÇÕES

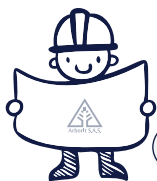



Ensambla tu mueble sobre una superficie sólida que lo proteja.



Pegante



Chazos 1/4"  
x2



Tarugos x12



Tornillo 8x11/2"  
x2

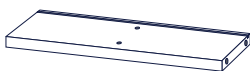

Entrepaño x2



Entrepaño x2



Entrepaño x1

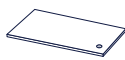

Puerta x1

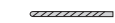
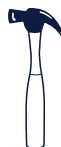

Broca de muro  
Ø 1/4"

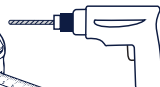
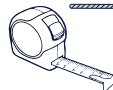

1

Deja secar  
por doce  
horas

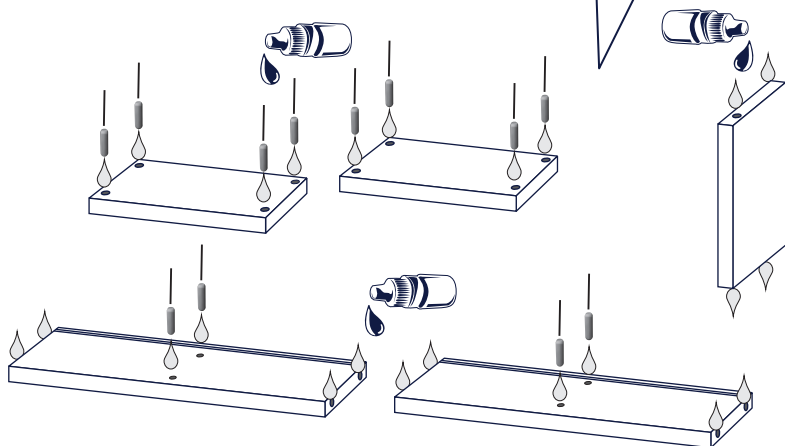

**2**

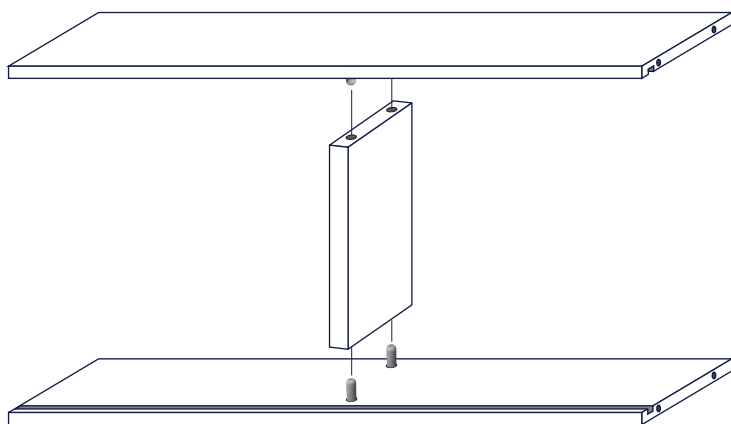

**3**

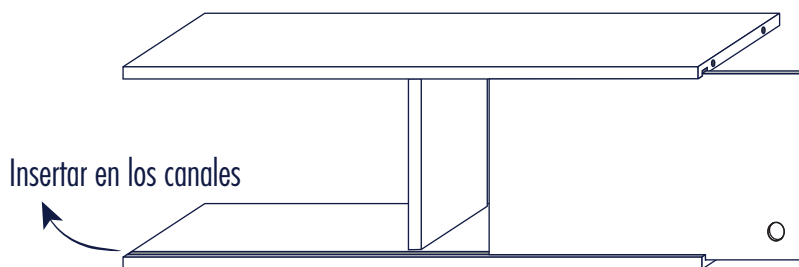

4

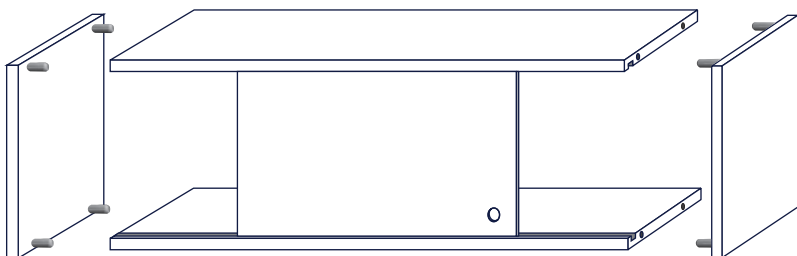

5

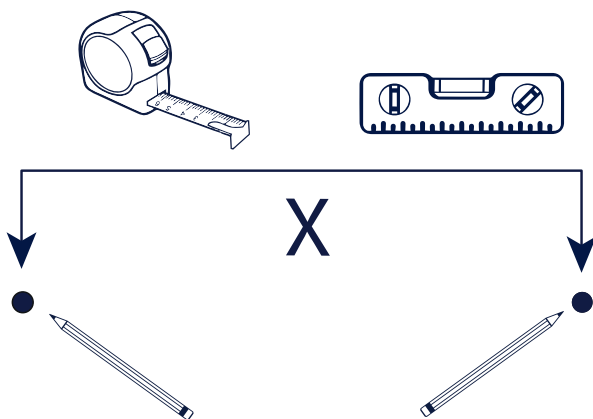

6

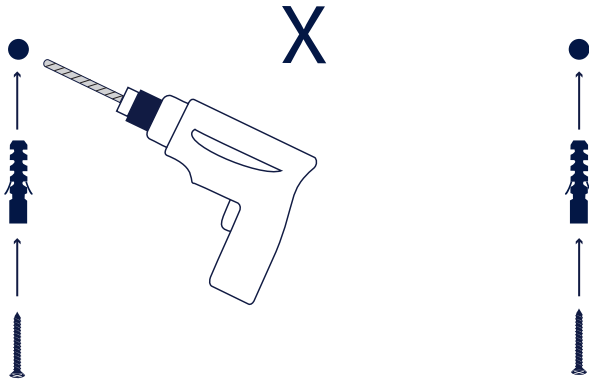

7

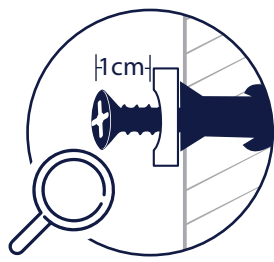
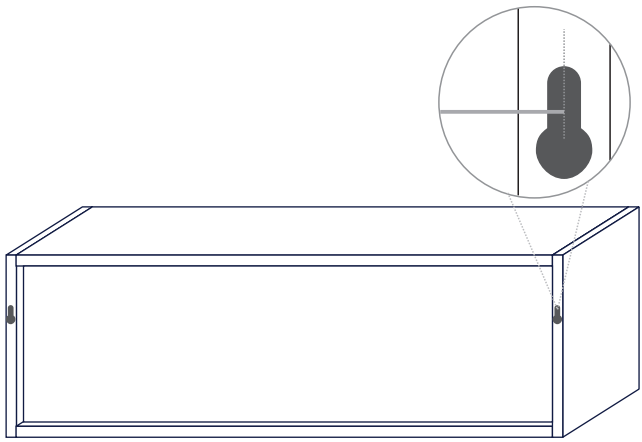

Colgar en el tornillo.

# POLÍTICA DE GARANTÍAS PRODUCTOS

# HOMESTYLE



## ¿Qué cubre?

- Todos nuestros productos tienen una garantía de 6 meses a partir de la fecha de entrega, por defectos de fabricación en condiciones normales de uso o defectos en los materiales. Cualquier reclamo será analizado por nuestro departamento de calidad.
- Los productos tienen cambio siempre y cuando sean daños por fabricación o por material y no tenga ninguna modificación.
- En caso de devoluciones por productos defectuosos, los costos por transporte serán asumidos por la empresa.

## ¿Qué NO cubre?

La garantía no será válida en los siguientes casos:

- Mal ensamble o armado de los productos.
- Por instalación inadecuada del producto.
- Sobrepasar el peso máximo de resistencia indicado en la etiqueta del producto.
- Cuando el producto sufre alteraciones o modificaciones en sus características originales del diseño.
- Uso de los productos con otros fines distintos para los que fueron diseñados.
- Daños superficiales que pueden resultar por el uso normal del producto ejemplo: rayones, decoloración, despieces, peladuras, etc).
- Golpes y maltrato a los productos, desgaste natural de los productos, exposición directa a la lluvia o sol, tratamiento con productos químicos, trasteos o mudanzas y derrame de líquidos o comidas que generen manchas y daños.
- Los defectos y daños causados por transporte indebido.
- Cuando el producto ha sufrido reparaciones realizadas por terceros.
- Eventos de la naturaleza como incendios, terremotos, inundaciones o cualquier otro evento por fuera de control de HomeStyle.
- No se aceptan cambios de productos en oferta y/o descuento, solo aplican garantías.
- Las variaciones en los acabados de los productos, no se consideran defectos.

## ¿Cómo hacer efectiva la garantía en HomeStyle?

- Para cualquier reclamo de calidad que se presente en el producto, el cliente se debe comunicar con nosotros a través de correo electrónico [servicioalcliente@arboritsa.com](mailto:servicioalcliente@arboritsa.com) y [tatiana.rojas@arboritsa.com](mailto:tatiana.rojas@arboritsa.com), explicando la situación y enviando fotos y/o videos del producto defectuoso. Este será analizado por nuestro departamento de calidad; con un plazo de respuesta de 10 días hábiles después de presentada la reclamación. Si la garantía aplica esta puede consistir en reparación, o cambio de la pieza afectada o del producto según el caso.
- La empresa solicita al cliente que inspeccione los productos al momento de la entrega, cualquier inconformidad o daño debe ser reportado por escrito en el acta de recibido de la transportadora y adicionalmente al correo electrónico [servicioalcliente@arboritsa.com](mailto:servicioalcliente@arboritsa.com) y [tatiana.rojas@arboritsa.com](mailto:tatiana.rojas@arboritsa.com) dentro de las 48 horas siguientes.

## CUIDADOS de nuestros Productos.

- Limpiar con paño seco todas las partes del producto, en caso de tener suciedad pegada puede limpiarse con paño húmedo.
- No utilice este producto al menos que todos los tornillos, chazos y sistemas de ensamble estén en óptimo estado.
- Revisarlos periódicamente y cerciorarse que estén sujetos y apretados. Nota: haga esta supervisión cada 3 meses o cuando sea necesario.
- No exceda el peso máximo de resistencia del producto señalado en la etiqueta.
- No aplicar agua directamente, nuestros productos no son resistentes al agua, fuego, a los líquidos y corrosivos.
- No ubicar nuestros productos al contacto directo con luz solar.

## NOTA:

Los acabados pueden variar de un producto a otro, bien sea por las características normales del material, tonos de pintura, tinte y lacas. Las variaciones no se consideran defectos y por lo tanto no están incluidas en la garantía. Los productos nuevos pueden diferir de las muestras de exhibición o la fotografía de las páginas web, bien sea por envejecimiento, por el ambiente en el lugar de exhibición, por las características normales de ellos productos. Los colores pueden diferir según el dispositivo desde donde se este visualizando el producto ejemplo celulares, tablets o computadores.

Autopista Norte Km 26, Doble Calzada Bello-Hatillo  
Parque Industrial San Andrés - Bodega C5  
Tel: 57 (4) 257 7400  
Medellín - Colombia

[www.homestyle.com.co](http://www.homestyle.com.co)