



CARACTERÍSTICAS DE PRODUCTO

Línea / Serie	Horizontal
Referencia Industrial	Negro: 1.4310.20
Código EAN	Negro: 7705191043883
Tipo de aparato	Campana horizontal
Acabado	Negro (.20)
Tipo de extracción de los vapores	Interna / externa
Tensión de alimentación	120 V a.c.
Frecuencia eléctrica	50 / 60 Hz
Potencia eléctrica	125 W
Potencia iluminación	25 W
Tipo de iluminación	Halógena
Iluminación	Una (1) bombilla

Motores	Uno (1)
Velocidad del motor	Tres (3)
Capacidad de aspiración	220 m³/h
Diámetro ducto	100 mm
Filtro carbón activado	Textil de carbón activado
Filtro atrapagrasas	Malla aluminio
Dimensiones de empaque	61 cm x 52 cm x 10 cm (F x P x A) F = Frente P = Profundidad A = Altura
Peso neto (1.4310.20.01)	4,6 Kg
Peso bruto (1.4310.20.01)	5,3 Kg
Peso neto (1.4310.73.01)	4,3 Kg
Peso bruto (1.4310.73.01)	5 Kg
Altura mínima de campana respecto a parrilla de cocina	65 cm

VENTAJAS COMPETITIVAS

- Campana en lámina CR prepintada negra de 60 cm de fácil limpieza.
- Motor con tres velocidades de operación que garantiza una evacuación eficaz de vapores y olores.
- Control manual frontal tipo push button, que permite seleccionar las diferentes velocidades de extracción y la iluminación de manera independiente.
- Bombillo halógeno tipo bulbo que proyecta en la zona de trabajo una luz adecuada y agradable.
- Filtro atrapagrasa en aluminio tipo malla fácil de montar y lavar.
- Filtros de carbón activado tipo textil que retiene los olores.
- Sistema de fácil acceso al interior de la campana para mantenimiento y limpieza.
- Uso en cocinas de 2-3 y 4 puestos (con frente máximo de 60 cm).

Dimensiones del producto

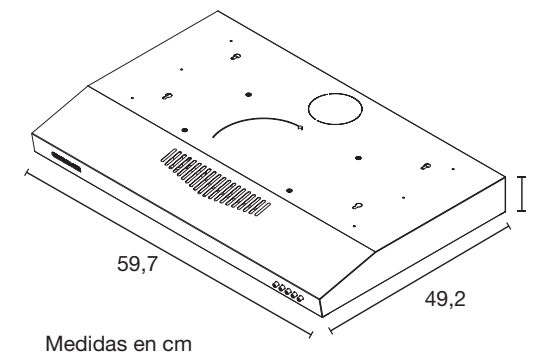

Para efectos de instalación por favor verifique el manual de usuario. Imágenes de referencia. El diseño y especificaciones sujetas a cambios sin previo aviso

No incluye acople antirretorno