



VENTAJAS COMPETITIVAS

- Control frontal digital a color
- Campana con frente de vidrio templado, cuerpo en acabado negro
- Motor con tres velocidades de operación que garantiza una evacuación eficaz de vapores y olores
- Función de control por gestos, con conectividad inalámbrica automática entre estufa y campana, permitiendo el ajuste dinámico de la velocidad de extracción según el número de quemadores en uso
- Filtro de carbón activado cuadrado tipo casete de fácil colocación, que retiene los olores propios de la cocción.
- Sistema de fácil acceso al interior de la campana para mantenimiento y limpieza.
- Sistema de ionización el cual genera un ambiente más saludable.
- Conectividad con estufas serie Aura.

CARACTERÍSTICAS DE PRODUCTO

Línea	Península	Capacidad de aspiración	1200 m ³ /h
Referencia Industrial	1.4902.20	Diámetro ducto	16,5 cm
Código EAN	7705191046570	Tensión de alimentación	120 V a.c.
Tipo de aparato	Campana tipo península	Frecuencia eléctrica	50 / 60 Hz
Acabado	Negro / cristal	Potencia eléctrica	253 W
Tipo de extracción de los vapores	Interna / externa	Potencia iluminación	12 W
		Tipo de iluminación	LED
		Velocidad del motor	Tres (3)
		Motores	Uno (1)
		Filtro carbón activado	Uno (1) tipo casete, carbón activado granulado (GAC)
		Dimensiones de empaque	101 cm x 57,3 cm x 64,2 cm (F x P x A)
		Peso neto	19,3 Kg
		Peso bruto	29,2 Kg

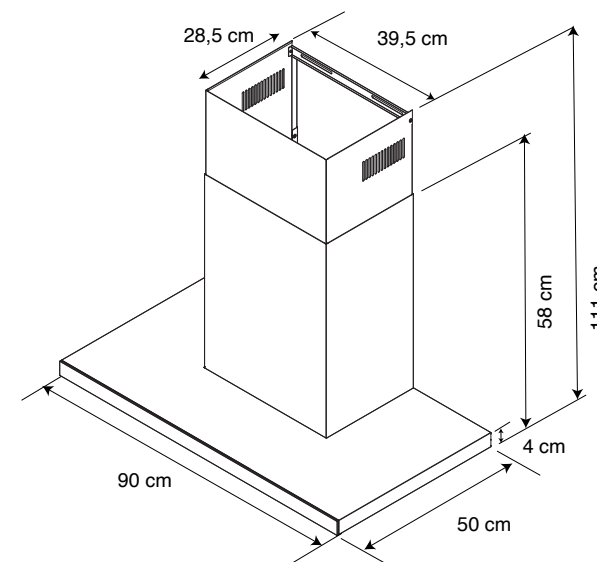
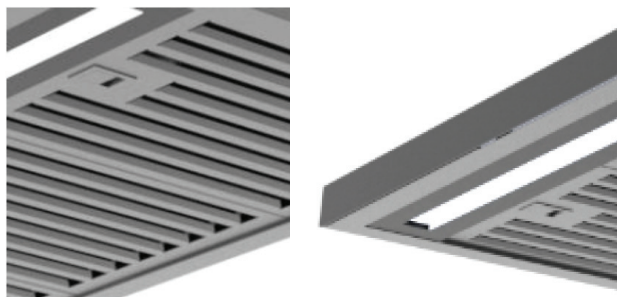

Para efectos de instalación por favor verifique el manual de usuario.
 * Especificaciones sujetas a cambio sin previo aviso
 * Imágenes de referencia

CHALLENGER

Vigencia desde Octubre de 2025