

VENTAJAS COMPETITIVAS

Tecnología tipo High-Light para cocciones más rápidas y eficientes, ahorrando hasta un 20% de energía en comparación a una resistencia eléctrica normal.

Vidrio de alta resistencia a la temperatura.

Cubierta en vidrio vitrocerámico de alta resistencia, Controles con tecnología tipo Slider, que aporta distinción y elegancia.

Función para programar el apagado automático de la cocción "Timer" Se puede programar en las 4 zonas individualmente.

Temporizador de 2 dígitos: puede programar el tiempo de cocción.

Dimensiones del producto

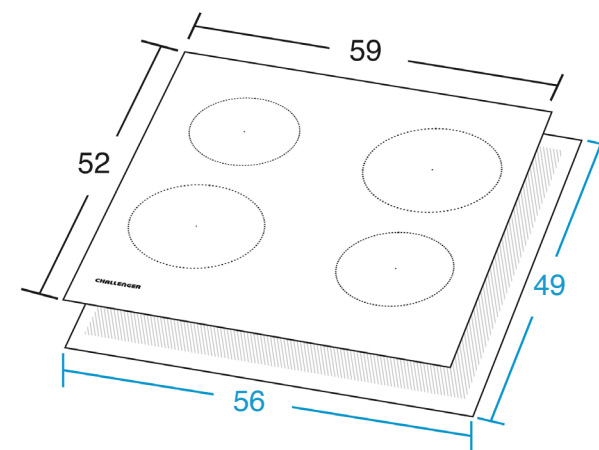

Medidas en cm

*Medidas de ruteo: 56 cm (frente) x 49 cm (profundidad)

Para efectos de instalación por favor verifique el manual de usuario. Imágenes de referencia. El diseño y especificaciones sujetas a cambios sin previo aviso

CHALLENGER

Vigencia desde julio 2025

CARACTERÍSTICAS DE PRODUCTO

| | |
|--------------------------------|--|
| Línea / Serie | Vitrocerámica |
| Referencia Industrial | 1.6006.20.01 |
| Código EAN | 7705191045559 |
| Tipo de aparato | Cocina eléctrica de vitrocerámica para uso doméstico |
| Acabado | Vidrio negro (.20) |
| Tensión eléctrica | 220 V a. c. |
| Frecuencia eléctrica | 50/60 Hz |
| Potencia total | 5,4 kW |
| Numero de puestos | Dos zonas de 1,6 KW y Dos de 1,1 KW |
| Niveles de potencia por puesto | 9 |

| | |
|------------------------|---|
| Seguridad integrada | Bloqueo de panel: para evitar encendidos accidentales. |
| | Apagado automático de seguridad: si olvido apagar la cocina esta se apagara automaticamente despues de cierto tiempo. |
| | Indicador de calor residual: Despues de apagar la cocina, aparecera una señal visual "H" intermitente que indica que la zona esta aún caliente. |
| Controles | Tipo Slider, basta deslizar el dedo sobre el control y programar el nivel requerido. |
| Dimensiones de empaque | F= 58 x P= 65 x A= 11,5 cm F = Frente; P = Profundidad; A = Altura |
| Peso neto | 7,7 Kg |
| Peso bruto | 8,8 kg |